

**МУНИЦИПАЛЬНОЕ БЮДЖЕТНОЕ УЧРЕЖДЕНИЕ
ДОПОЛНИТЕЛЬНОГО ОБРАЗОВАНИЯ
«ДОМ ДЕТСКОГО ТВОРЧЕСТВА»**

СОГЛАСОВАНО

Заседание МС МБУ ДО «ДДТ»
Протокол № 2 от 06.09.2022г.
Зам. директора по НМР
С. В. Сеницына

УТВЕРЖДАЮ

Приказ № 121-0
От 12.09.2022г..
Директор МБУ ДО «ДДТ»
Е. В Агафонова

**Дополнительная общеразвивающая программа
художественной направленности
«ЖИВОПИСЬ И ГРАФИКА»,
возраст обучающихся: 9-14 лет
срок реализации: 1 год
уровень программы: базовый**

Автор-составитель программы:
Федорова Анжелика Владимировна,
педагог дополнительного образования
первой квалификационной категории

Вихоревка, 2022г.

I. Пояснительная записка

1. **Информационные материалы и литература.** Дополнительная общеразвивающая программа «Живопись и графика» разработана на основе следующей литературы:

1. Базанова М. Д. Пленэр. - М., 1994.;
2. Дубровская Н. В. Приглашение к творчеству. - СПб., 2004. ;
3. Комарова Т. С., Размыслова А. В. Цвет в детском изобразительном творчестве. - М., 2002.
4. Компанцева Л. В. Поэтический образ природы в детском рисунке. - М., 1985.
5. Ли Н.Г. Основы учебного академического рисунка. - М., 2006

в соответствии с нормативно-правовыми документами, регламентирующими деятельность образовательных организаций:

- Федеральный закон от 29.12.2012г. № 273-ФЗ «Об образовании в Российской Федерации»
- Порядок организации и осуществления образовательной деятельности по дополнительным общеобразовательным программам, утв. приказом Министерства просвещения РФ от 09.11.2018г. № 196 (с изменениями от 30.09.2020г.)
- Постановление Главного государственного санитарного врача РФ от 28.09.2020г. № 28 «Об утверждении санитарных правил СП 2.4.3648-20 «Санитарно-эпидемиологические требования к организациям воспитания и обучения, отдыха и оздоровления детей и молодежи»
- Указ Президента Российской Федерации от 21.07. 2020 года № 474 «О национальных целях развития Российской Федерации на период до 2030 года»
- Национальный проект «Образование» (утв. президиумом Совета при Президенте РФ по стратегическому развитию и национальным проектам (протокол от 24 декабря 2018г. № 16);
- Приказ Министерства просвещения РФ от 3 сентября 2019 г. № 467 «Об утверждении Целевая модель развития региональных систем дополнительного образования детей»
- Устав муниципального бюджетного учреждения дополнительного образования «Дом Детского Творчества» (утв. Постановлением мэра Братского района № 579 от 18.08.2020г.)
- Положение о порядке разработки, утверждения и реализации
- дополнительной общеобразовательной общеразвивающей программы в МБУ ДО «ДДТ» (утв. Приказом МБУ ДО «ДДТ» № 10-о от «12» января 2021г.)
- Концепция развития дополнительного образования детей до 2030 года, утверждена распоряжением правительства Российской Федерации от 31 марта 2022 г. № 678-р

Иные документы

- Методические рекомендации по разработке и оформлению дополнительных общеразвивающих программ в организациях, осуществляющих образовательную деятельность в Иркутской области (составители Т.А. Татарникова, Т.П. Павловская. – Иркутск, 2016г, 21 с.)

Статус программы. Дополнительная общеразвивающая программа «Живопись и графика» обновлена в **2022-2023 учебном году**. Программа рассмотрена на методическом совете учреждения, утверждена приказом директора МБУ ДО «ДДТ».

Уровень освоения программы базовый.

Направленность программы – художественная.

Значимость (актуальность) и педагогическая целесообразность программы.

Изобразительная деятельность занимает особое место в развитии и воспитании детей. Содействуя развитию воображения и фантазии, пространственного мышления, колористического восприятия, она способствует раскрытию творческого потенциала личности,

вносит вклад в процесс формирования эстетической культуры ребёнка, его эмоциональной отзывчивости.

Приобретая практические умения и навыки в области художественного творчества, дети получают возможность удовлетворить потребность в созидании, реализовать желание создавать нечто новое своими силами. Занятия детей изобразительным искусством совершенствуют органы чувств, развивают умение наблюдать, анализировать, запоминать, учат понимать прекрасное. Все это особенно важно в настоящее время, когда мир массовой культуры давит на неокрепшую психику ребенка. Изобразительное искусство имеет тесную связь с различными предметами, поэтому ребёнок имеет возможность всесторонне развиваться. На занятиях дети знакомятся с произведениями изобразительного искусства, художественное творчество пробуждает у детей интерес к искусству, любовь и уважение к культуре своего народа.

Отличительные особенности программы. В современном мире разработано много новых методик в области изобразительного искусства (нестандартных подходов, игровых занятий и так далее), что стало приводить к некоторой утрате значения академического рисунка и живописи в современном искусстве. Но без этих основ невозможно овладеть художником, поэтому в рамках данной программы реализуется классический подход к подготовке обучающихся.

Академический рисунок рассматривается как основополагающая дисциплина: без навыков рисунка невозможно стать художником, графиком, архитектором, конструктором, дизайнером, декоратором, модельером, стилистом и так далее.

Адресат программы. Дополнительная общеразвивающая программа «Живопись и графика» адресована школьникам 9 – 14 лет. **Принципы формирования учебной группы.** Группа формируется из детей и подростков разного возраста. **Количество обучающихся.** Оптимальное количество обучающихся в учебной группе – 12 -15 человек. **Программа предусматривает включение в образовательный процесс детей и подростков с ограниченными возможностями здоровья.**

Возрастные особенности обучающихся 9-10-ти лет.

Интеллектуальные

1. Нравится исследовать все, что незнакомо.
2. Понимает законы последовательности и последствия. Имеет хорошее историческое и хронологическое чувство времени, пространства, расстояния.
3. Хорошо мыслит и его понимание абстрактного растет.
4. Нравится делать коллекции. Собирает все, что угодно. Для него главное не качество, а количество.
5. «Золотой возраст памяти»

Эмоциональные

1. Резко выражает свои чувства. Сначала говорит, а потом думает.
2. Свободно выражает свои эмоции. Эмоционально быстро включается в споры.
3. Начинает развиваться чувство юмора. Желает рассказывать смешные истории.
4. Скрытые страхи. Ему хотелось бы выглядеть бесстрашным.

Социальные

Ребенок начинает быть самостоятельным. Приспосабливается к обществу вне семейного круга. Ищет группу ровесников того же пола, т.к. для девочек мальчики «слишком шумны и буйны», а для мальчиков девочки «слишком глупы».

Духовные

Ребенок ищет героев, выбирая тех людей, которых он видит, о которых читает, восхищается теми, кто делает то, что он хотел бы сделать. Желает понравиться выбранным им авторитетам. Нравятся захватывающие рассказы.

Возрастные особенности детей 11-12 лет. Резко возрастает значение коллектива, его общественного мнения, отношений со сверстниками, оценки ими его поступков и действий. Он стремится завоевать в их глазах авторитет, занять достойное место в коллективе. Заметно

проявляется стремление к самостоятельности и независимости, возникает интерес к собственной личности, формируется самооценка, развиваются абстрактные формы мышления.

1. **Общественное мнение.** Для подростков становится важным социальный статус среди сверстников.
2. **Повышение познавательной деятельности.** Подростки хотят попробовать все. Буквально. То, что вчера было им неинтересно, начинает вызывать жгучий интерес. Но этот процесс имеет обратную сторону. Как быстро появился, так же быстро интерес и пропадает. Среди психологов бытует шутка, что дети в этом возрасте интересуются всем, кроме школьных предметов.
3. **Повышение физической активности.** Дети предпочитают игры на выносливость, стремятся к лидерству и борются за него.
4. **Проявление творчества.** Они выказывают повышенный интерес к музыке и литературе. Пробуют сами придумывать истории и много мечтают. Начинают увлекаться различными направлениями творческой деятельности.
5. **Романтизм.** В начале пубертатного периода дети уже более сознательно относятся к противоположному полу, появляются первые осмысленные влюбленности и проявления романтизма.
6. **Рассеянность.** Может наблюдаться снижение эффективности выполнения поставленных перед ребёнком задач, либо задача будет выполняться очень медленно. Подростки часто отвлекаются и думают о своём, сопровождается заторможенностью речи.
7. **Психическая нестабильность и перепады настроения.** Повышается раздражительность. Могут вести себя вызывающе, отстаивать собственное мнение в агрессивной форме из принципа, даже осознавая собственную неправоту.
8. **Открытость для сотрудничества.** Несмотря на некоторые сложности, подростки 11-12 лет открыты для диалога. Это тот период, когда можно установить партнерские отношения и начать приучать ребёнка к ответственности. Даже не так. Это период, когда **НУЖНО** приучать к ответственности в обмен на приобретение ребёнком некоторых дозволений.
9. **Эмоциональность.** Подростки воспринимать всё буквально. Иногда это может привести к нежеланию общаться с окружающими и отчужденности.
10. **Демонстрация «взрослости».** При наличии положительного примера выражается в позитивном ключе, например, ребёнок может взять на себя ответственность по уходу за животным или помогать маме с младшим ребёнком. При отсутствии авторитета и положительного примера в семье может проявляться в грубой форме, например, хамстве взрослым.
11. **Формирование круга «собственных ценностей».** Ребёнок начинает отстаивать те ценности, которые ему кажутся правильными, и отсеивать те, что кажутся «навязанными взрослыми».
12. **Физиологические изменения.** Связаны с гормональными изменениями в организме. Проявляются вторичные половые признаки. Увеличиваются масса тела и рост. Тело становится непропорциональным.

Возрастные особенности 13-14 летнего возраста. Старший подростковый возраст часто называют отроческим, переходным, периодом «бури и натиска», «гормонального взрыва», сложным периодом, связанным с кризисами развития. В это время происходит переход от ребенка к взрослому во всех сферах – физической (конституциональной), физиологической, личностной (нравственной, умственной, социальной).

Этот возраст не без основания называют критическим. В этот период в формировании личности происходят существенные сдвиги, которые приводят порой к коренному изменению поведения, прежних интересов, отношений.

Переход от детства к взрослости составляет основное содержание и специфическое отличие всех сторон развития в этот период физического, умственного, нравственного, социального.

Важность подросткового возраста определяется и тем, что в нем закладываются основы и намечаются общие направления формирования моральных и социальных установок личности.

Срок освоения программы - 1 год , 36 недель, 9 месяцев.

Форма обучения – очная. Программой не предусмотрена заочная форма обучения с применением дистанционных технологий.

Дополнительная общеразвивающая программа «Живопись и графика» реализуется в течение всего учебного года, включая осенние и весенние каникулы, что находит отражение в календарном учебном графике и календарном учебно-тематическом плане.

Сетевая форма реализации программы возможна при условии заказа образовательных учреждений на организацию творческой деятельности по изобразительному искусству на основании договора о сетевом взаимодействии.

Особенности организации образовательного процесса.

Традиционная модель реализации дополнительной общеразвивающей программы, которая представляет собой линейную последовательность освоения содержания в течение одного года.

Программа не реализуется в сетевой форме, так как в этом нет необходимости; программа не предусматривает модульный принцип представления содержания учебного материала.

Режим занятий. Занятия проводятся 2 раза в неделю по 2 академических часа. Продолжительность 1 академического часа – 45 минут. Перерыв между занятиями – 15 минут.

Цель программы. Обучение техникам живописи и графики.

Задачи.

Обучающие:

- обучить работе в разных техниках изобразительной деятельности различными художественными материалами
- сформировать навык перспективного построения фигур в зависимости от точки зрения;
- научить грамотно строить композицию с выделением композиционного центра;
- формировать организационно-управленческие умения и навыки (планировать свою деятельность; определять её проблемы и их причины; содержать в порядке своё рабочее место);

Развивающие:

- развивать чувственно-эмоциональное проявление памяти, фантазии, воображения, колористического видения;
- развивать мелкую моторику, пластичность, гибкость рук и точность глазомера;
- развивать коммуникативные умения и навыки, обеспечивающие совместную деятельность в группе, сотрудничество, общение (адекватно оценивать свои достижения и достижения других, оказывать помощь другим, разрешать конфликтные ситуации).

Воспитательные:

- формировать художественный вкус, способность видеть и понимать прекрасное;
- формировать устойчивый интерес к искусству и занятиям художественным творчеством;
- воспитывать терпение, волю, усидчивость, трудолюбие, аккуратность.

II. Комплекс основных характеристик образования

Объем программы – общее количество часов, необходимых для освоения программного материала составляет 144 учебных часа. Для достижения поставленной цели и получения базовых знаний это оптимальное количество часов.

Содержание программы.

- 1. Вводное занятие – 2 часа. Теория.** Знакомство с целями, задачами, планируемыми результатами и содержанием программы. Правила поведения в кабинете и здании Дома Творчества. Техника безопасности. Виды и жанры изобразительного искусства.

Практика. Входная диагностика. Творческое задание по выявлению уровня готовности обучающихся к освоению программного материала. Знакомство с графическими и живописными материалами.

2. Орнамент – 2 часа. Теория. Понятие орнамента. Линейный рисунок. Композиция.

Практика. Простым карандашом нарисовать симметричную бабочку на листе формата А-2. С помощью графических материалов (тушь или черная ручка) нарисовать орнаменты на крыльях бабочки.

3. Рисунок – основа изобразительного искусства: композиция «Яблоко» – 2 часа. Теория. Беседа на тему: Рисунок – основа всех видов изобразительного искусства. Виды штриха.

Практика. Упражнение тоновая растяжка. Выработка штриха. Выполнение зарисовки «Яблоко» на формате листа А-3.

4. Этюд фрукта или овоща – 2 часа. Теория. Этюд в изобразительном искусстве, роль и его значение.

Практика. Выполнить гуашевыми красками этюд фрукта или овоща на формате листа А-3.

5. Построение геометрических фигур: куб, конус, шар – 4 часа. Теория. Понятия – осевая линия, овалы, симметрия. Этапы строения геометрической фигуры.

Практика. Выполнить на листах А-3 построение куба, конуса, шара. Тональное решение геометрических фигур.

6. Теплые и холодные оттенки: композиция «Рыба» – 4 часа. Теория. Цветовой круг. Хроматические и ахроматические цвета. Теплые и холодные оттенки. Комбинации смешения красок.

Практика. Выполнить на листе формата А-3 рисунок рыбы в теплых оттенках.

7. Строение тел вращения: композиция «Крынка» – 2 часа. Теория. Строение тел вращения.

Практика. Построить осевую линию, овалы. Тональное решение крынки. Свет, тон, полутон, тень собственная и падающая, рефлекс. Работа выполняется на формате листа А-3.

8. Простейший натюрморт из 2-3 предметов – 4 часа. Теория. Композиционное решение натюрморта. Строение предметов. Понятия: свет, тон, полутон, тень собственная и падающая, рефлекс.

Практика. Построить предметы на формате листа А-2. Выполнить тональное решение предметов.

9. Композиция «Мой сказочный город» – 6 часов. Теория. Основы композиции в изобразительном искусстве.

Практика. Разработать эскизы к композиции «Мой сказочный город». Перенести эскиз на формат листа А-2, далее выполнить работы в цвете (гуашью).

10. Натюрморт с натуры: композиция «Осенний букет» (пастель) – 2 часа. Теория. Знакомство с мягкими графическими материалами. Техника работы сухой пастелью.

Практика. Выполнить на формате листа А-3 зарисовку пастелью на тонированной бумаге осеннего букета.

11. Построение геометрических фигур: пирамида, призма, параллелепипед – 6 часов. Теория. Строение геометрических фигур. Основы перспективы.

Практика. На листах формата А-3 выполнить построение и тональное решение трех геометрических тел: пирамиды, призмы, параллелепипеда.

12. Зарисовки овощей и фруктов различными графическими материалами – 2 часа. Теория. Техники штриховок. Строение овощей и фруктов.

Практика. На листах А-4 выполнить зарисовки графическими материалами овощей и фруктов. Тональный разбор предметов.

13. Пейзаж по представлению: композиция «Зимний пейзаж» – 6 часов. Теория. Знакомство с жанром пейзаж. На примерах работ художников изучить правила композиции. Анализ картин.

Практика. Разработать эскизы пейзажей. Перенести эскиз на лист формата А-2. Сделать линейный рисунок пейзажа. Выполнить цветное решение композиции.

14. Натюрморт из 2-3 геометрических тел – 6 часов. Теория. Обобщение изученного материала. Строение геометрических тел.

Практика. Построить 2-3 геометрических тела на листа формата А-2. Выполнить тональное решение.

15. Декоративная композиция «Вид из окна» – 6 часов. Теория. Декоративная композиция в живописи. Основы композиции.

Практика. Разработать эскизы к композиции. Перенести эскиз на формат листа А-2. Выполнить рисунок. Тональный разбор по пятнам с помощью туши и гелиевой черной ручки.

16. Декоративный натюрморт – 4 часа. Теория. Декоративный натюрморт в живописи. Понятие «стилизация».

Практика. Разработка эскизов к декоративному натюрморту. Стилизация предметов. Выполнение работы в цвете на формате листа А-2.

17. Построение натюрморта (линейный рисунок без штриховки) – 4 часа. Теория. Обобщение материала по основам академического рисунка. Строение тел вращения. Линейный рисунок.

Практика. Композиция из тел вращения. Выполнить построение предметов без тонального решения (линейный рисунок).

18. Рисование драпировки со складками – 4 часа. Теория. Направления штриха при выполнении тонального решения ткани со складками.

Практика. Выполнить тональное решение драпировки на листе формата А-2.

19. Рисование длительного натюрморта из 3-4 предметов с искусственным освещением (живопись) – 6 часов. Теория. Композиционные приёмы и средства при компоновке сложного многопредметного натюрморта.

Практика. Компоновка предметов натюрморта в формате листа А-2. Построение предметов. Тональное решение.

20. Натюрморт «Книги» Конструктивное решение 2-3 книг – 4 часа. Теория. Перспектива параллелепипеда.

Практика. Построить книги на плоскости в перспективе. Тональное решение в графике. Формат листа А-3.

21. «Новогодний натюрморт» (живопись) – 6 часов. Теория. Строение предметов. Техники и приёмы работы гуашью.

Практика. Построить предметы на формате листа А-2. Выполнить цветное решение натюрморта.

22. Композиция «Мой город» (графика) – 6 часов. Теория. Графика в искусстве. Техники и приёмы графических материалов (заливки, штрих, точка).

Практика. Разработать эскизы. Перенести эскиз на лист формата А-2. Графическое решение композиции тушью или гелиевой ручкой.

23. Зарисовки предметов быта – 2 часа. Теория. Строение предметов быта.

Практика. Выполнить зарисовки предметов быта любыми графическими материалами на листе формата А-4.

24. Зарисовка чучела птицы мягкими материалами – 2 часа. Теория. Строение птицы.

Практика. Построить птицу на тонированной бумаге формата А-3. Выполнить тональное решение мягкими материалами (сангина, уголь или пастель).

25. Разработка тематической композиции на военную тематику – 6 часов.

Теория. Тематическая композиция. Батальный жанр.

Практика. Разработать эскизы. Выполнить тематическую композицию на военную тематику на листе формата А-2. Цветное решение композиции (гуашь).

26. Выполнение зарисовки натюрморта с цветами в графических материалах – 2 часа.

Теория. Строение цветов. Строение вазы. Техники и приёмы графических материалов.

Практика. Выполнить зарисовку вазы с цветами на тонированной бумаге с помощью пастели. Формат листа А-3.

27. Выполнение этюда натюрморта с цветами в гуашевых красках – 4 часа. Теория.

Этюд в живописи. Техники и приёмы в живописи. Смешение красок.

Практика. Этюд вазы с цветами (гуашь). Формат листа А-3.

28. Рисование животных с натуры – 2 часа. Теория. Строение животных.

Практика. Выполнить зарисовки с натуры животных мягкими графическими материалами на листах формата А-4.

29. Творческая композиция «Зоопарк» – 6 часов. Теория. Композиционные приёмы. Работа гуашью.

Практика. На основе зарисовок животных с натуры, создать композицию на тему «Зоопарк». Выполнить работы в цвете на листе формата А-2 (гуашь).

30. Композиция «Город» – 2 часа. Теория. Понятие «Силуэт».

Практика. Разработать силуэт города на листе формата А-3. Выполнить работу с помощью туши.

31. Композиция «Корзина с фруктами» (живопись) – 4 часа. Теория. Техники работы в живописи над фруктами. Свет, тень, полутон, рефлекс, блик.

Практика. Выполнить зарисовку в карандаше на листе формата А-3. Цветовое решение натюрморта в гуашевых красках.

32. Композиция «Улица» – 6 часов. Теория. Перспектива улицы.

Практика. Выполнить построение улицы с архитектурой в перспективе. Графическое решение композиции в карандаше. Формат листа А-2.

33. Натюрморт из 4-5 предметов и драпировками – 6 часов. Теория. Обобщение пройденного материала. Строение предметов. Графическое решение ткани со складками.

Практика. Компоновка многопредметного натюрморта в формате листа А-2. Построение предметов. Тональное решение натюрморта карандашом.

34. Зарисовки деревьев, растений – 4 часа. Теория. Пленэр. Роль и значение. Строение деревьев и растений.

Практика. С натуры выполнить зарисовки мягкими материалами на листе формата А-4.

35. Зарисовки архитектуры – 6 часов. Теория. Перспектива улицы. Строение архитектурных объектов.

Практика. С натуры выполнить зарисовки архитектурных объектов мягкими материалами на листе формата А-4.

36. Итоговая аттестация – 2 часа. Просмотр работ, выполненных на пленэрной практике. Выставка творческих работ обучающихся.

Планируемые результаты.

По завершении обучения обучающиеся

Будут знать:

- основные и дополнительные цвета;
- цветовую гамму красок (тёплые, холодные цвета);
- понятие симметрии;
- контрасты форм;
- свойства красок и графических материалов;
- основы воздушной перспективы (дальше, ближе).

Будут уметь:

- смешивать цвета на палитре, получая нужные цветовые оттенки;
- правильно использовать художественные материалы в соответствии со своим замыслом;
- грамотно оценивать свою работу, находить её достоинства и недостатки.

Получат развитие общеучебные умения и личностные качества:

- умение организовывать и содержать в порядке своё рабочее место;
- трудолюбие;
- самостоятельность;
- уверенность в своих силах.

III. Комплекс организационно-педагогических условий

Учебный план

№ п/п	Название разделов, тем	Количество часов			Форма промежуточной/ итоговой аттестации
		Всего	Теория	Практика	
1	Вводное занятие	2	1	1	
2	Орнамент	2	1	1	
3	Рисунок – основа изобразительного искусства: композиция «Яблоко»	2	1	1	
4	Этюд фрукта или овоща	2	1	1	
5	Построение геометрических фигур: куб, конус, шар	4	1	3	
6	Теплые и холодные оттенки: композиция «Рыба»	4	1	3	
7	Строение тел вращения: композиция «Крынка»	2	1	1	
8	Простейший натюрморт из 2-3 предметов	4	1	3	
9	Композиция «Мой сказочный город»	6	1	5	
10	Натюрморт с натуры: композиция «Осенний букет» (пастель)	2	1	1	
11	Построение геометрических фигур: пирамида, призма, параллелепипед	6	1	5	
12	Зарисовки овощей и фруктов различными графическими материалами	2	1	1	
13	Пейзаж по представлению: композиция «Зимний пейзаж»	6	1	5	
14	Натюрморт из 2-3 геометрических тел	6	1	5	
15	Декоративная композиция «Вид из окна»	6	1	5	
16	Декоративный натюрморт	4	1	3	
17	Построение натюрморта (линейный рисунок без штриховки)	4	1	3	
18	Рисование драпировки со складками	4	1	3	
19	Рисование длительного натюрморта из 3-4 предметов с искусственным освещением (живопись)	6	1	5	
20	Натюрморт «Книги» Конструктивное решение 2-3 книг	4	1	3	
21	«Новогодний натюрморт» (живопись)	6	1	5	
22	Композиция «Мой город» (графика)	6	1	5	
23	Зарисовки предметов быта	2	1	1	

24	Зарисовка чучела птицы мягкими материалами	2	1	1	
25	Разработка тематической композиции на военную тематику	6	1	5	
26	Выполнение зарисовки натюрморта с цветами в графических материалах	2	1	1	
27	Выполнение этюда натюрморта с цветами в гуашевых красках	4	1	3	
28	Рисование животных с натуры	2	1	1	
29	Творческая композиция «Зоопарк»	6	1	5	
30	Композиция «Город»	2	1	1	
31	Композиция «Корзина с фруктами» (живопись)	4	1	3	
32	Композиция «Улица»	6	1	5	
33	Натюрморт из 4-5 предметов и драпировками	6	1	5	
34	Зарисовки деревьев, растений	4	1	3	
35	Зарисовки архитектуры	6	1	5	
36	Итоговая аттестация	2		2	Выставка творческих работ обучающихся.
	Итого	144	35	109	

Календарный учебный график

Количество учебных недель в 2022-2023 учебном году – 36, количество учебных дней – 72 , количество учебных часов –144.

Дата начала реализации программы 1 сентября 2022 года, дата окончания реализации – 31. 05. 2023г.

Занятия проводятся 2 раза в неделю по 2 академических часа

Сентябрь 2022 г. – 4 недели, 8 учебных дней, 16 учебных часов.

Октябрь 2022 г. – 4 недель, 8 учебных дней, 16 учебных часов.

Ноябрь 2022 г. – 5 недель, 10 учебных дней, 20 учебных часов.

Декабрь 2022 г. – 4 недели, 8 учебных дней, 16 учебных часов.

Январь 2023 г. – 3 недели, 6 учебных дней, 12 учебных часов.

Февраль 2023 г. – 4 учебных недели, 8 учебных дней, 16 учебных часов.

Март 2023 г. – 4 учебных недели, 8 учебных дней, 16 учебных часов.

Апрель 2023 г. – 4 учебных недели, 8 учебных дней, 16 учебных часов.

Май 2023 г. – 4 учебных недели, 8 учебных дней, 16 учебных часов.

Раздел \ месяц	сентябрь	октябрь	ноябрь	декабрь	январь	февраль	март	апрель	май	Итого по разделам
1. Вводное занятие										2
Теория.	1									
Практика.	1									
2. Орнамент										2
Теория.	1									
Практика.	1									
3. Рисунок – основа										2

изобразительного искусства: композиция «Яблоко» Теория. Практика.	1 1									
4. Этюд фрукта или овоща Теория. Практика.	1 1									2
5. Построение геометрических фигур: куб, конус, шар. Теория. Практика.	1 3									4
6. Теплые и холодные оттенки: композиция «Рыба» Теория. Практика.	1 3									4
6. Строение тел вращения: композиция «Крынка» Теория. Практика.		1 1								2
8. Простейший натюрморт из 2-3 предметов Теория. Практика.		1 3								4
9. Композиция «Мой сказочный город» Теория. Практика.		1 5								6
10. Натюрморт с натуры: композиция «Осенний букет» (пастель) Теория. Практика.		1 1								2
11. Построение геометрических фигур: пирамида, призма, параллелепипед Теория. Практика.		1 1	4							6
12. Зарисовки овощей и фруктов различными графическими материалами Теория. Практика.			1 1							2
13. Пейзаж по представлению: композиция «Зимний пейзаж» Теория. практика			1 5							6

14 Натюрморт из 2-3 геометрических тел. Теория. Практика.			1 5						6
15. Декоративная композиция «Вид из окна» Теория. Практика.			1 1	4					6
16. Декоративный натюрморт Теория. Практика.				1 3					4
17. Построение натюрморта (линейный рисунок без штриховки) Теория. Практика.				1 3					4
18. Рисование драпировки со складками Теория. Практика.				1 3					4
19. Рисование длительного натюрморта из 3-4 предметов с искусственным освещением (живопись) Теория. Практика.					1 5				6
20. Натюрморт «Книги» Конструктивное решение 2-3 книг Теория. Практика.					1 3				4
21. «Новогодний натюрморт» (живопись) Теория. Практика.					1 1	4			6
22. Композиция «Мой город» (графика) Теория. Практика.						1 5			6
23. Зарисовки предметов быта Теория. Практика.						1 1			2
24. Зарисовка чучела птицы мягкими материалами Теория. Практика.						1 1			2
25. Разработка тематической композиции на военную тематику Теория.						1			6

Практика.						1	4			
26. Выполнение зарисовки натюрморта с цветами в графических материалах Теория. Практика.										2
27. Выполнение этюда натюрморта с цветами в гуашевых красках Теория. Практика.								1 1		4
28. Рисование животных с натуры Теория. Практика.								1 1		2
29. Творческая композиция «Зоопарк» Теория. Практика.								1 3	2	6
30. Композиция «Город» Теория. Практика.									1 1	2
31. Композиция «Корзина с фруктами» (живопись) Теория. Практика.									1 3	4
32. Композиция «Улица» Теория. Практика.									1 5	6
33. Натюрморт из 4-5 предметов и драпировками Теория. Практика.									1 1	4
34. Зарисовки деревьев, растений Теория. Практика.										1 3
35. Зарисовки архитектуры Теория. Практика.										1 5
36. Итоговая аттестация Практика. Выставка творческих работ.										2
Итого	16	16	20	16	12	16	16	16	16	144

Оценочные материалы.

Входная диагностика проводится в начале сентября с целью выявления уровня готовности обучающихся к освоению учебного материала программы и включает задания, позволяющие определить творческий потенциал каждого ребенка.

Задание 1.

Выполнить тональную растяжку:

- Акварелью
- Гуашью
- Пастелью

- Простым карандашом

Цель задания: выявление уровня владения разными материалами.

Задание 2.

Упражнение «монотипия»

Напечатать осенние листья и составить композицию на листе формата А-4.

Цель задания: выявление уровня умения составлять композицию

Текущий контроль осуществляется на каждом занятии индивидуально с каждым обучающимся.

Цель текущего контроля: выявление затруднений, консультация педагога, исправление недочетов.

Оценочный лист итоговой аттестационной работы

Параметры	Критерии		
Композиция	Высокий уровень (оценка «5») Композиционное решение с полным раскрытием сюжета; Умение использовать выразительные средства композиции; Понимание закономерностей построения композиции; Соблюдение этапов работы над композицией (станковая, декоративная); Грамотная передача цветовых и тональных отношений; Творческий подход.	Хороший уровень (оценка «4») Композиционное решение с не полным раскрытием сюжета; Недостаточная выразительность образно-пластического решения композиции; Слабое понимание закономерностей построения композиции; Нарушения в соблюдении этапов работы над композицией (станковая, декоративная); Некоторая неточность в передаче цветовых и тональных отношений	Средний уровень (оценка «3») Композиционное решение с не полным раскрытием сюжета; Отсутствие выразительности образно-пластического решения композиции; Нарушение в пропорциональном отношении; Неумение самостоятельно соблюдать этапы работы над композицией; Слабые навыки в передаче цветовых и тональных отношений.
	Работа с натуры	Высокий уровень (оценка «5») Правильная компоновка на формате; Последовательное, грамотное и аккуратное ведение построения; Грамотное применение в работе понятий: «пропорция», «симметрия», «светотень»; Создание цветового строя в работе, колористическая выразительность;	Хороший уровень (оценка «4») Неточность в компоновке на формате; Незначительное нарушение в ведении построения; Применение в работе понятий: «пропорция», «симметрия», «светотень»; Создание цветового строя

	Умение обобщать форму и приводить ее к целостности;	в работе, недостаточная колористическая выразительность ; Некоторая дробность формы, нарушение целостности	колористическая выразительность; Дробность формы, нарушение целостности
--	---	---	--

Протокол итоговой аттестации

муниципальное бюджетное учреждение дополнительного образования
«Дом Детского Творчества»

СВОДНАЯ ТАБЛИЦА ИТОГОВОЙ АТТЕСТАЦИИ ОБУЧАЮЩИХСЯ

По программе «Живопись и графика»

В результате итоговой аттестации обучающиеся показали следующее:

№	группа	Год обучения	Количество обучающихся по списку	Выполняло работу		Не справилось с работой		Получили оценку (чел.)				Проценты			Средний балл
				Чел.	%	Чел.	%	5	4	3		Успеваемость	Уровень обученности	Качество знаний	
1	№1	1													
	ИТОГО														

Дата сдачи протоколов _____

Методические материалы

Формы обучения и виды занятий.

При организации учебной деятельности по программе используются следующие формы обучения: индивидуальные и групповые.

Традиционные и нетрадиционные виды занятий: урок - фантазия; урок я – художник, пленер, просмотр, выставка, заочная экскурсия, кроссворд, викторина и др.

Методы, формирующие и развивающие социальные и метапредметные умения и навыки, применяемые в ходе реализации программы: репродуктивный; словесный; работа с различными источниками информации; наблюдения; метод проблемного обучения; проектно-конструкторские методы; метод игры; использование на занятиях средств музыкального искусства.

Методы практико-ориентированной деятельности: методы упражнения: зарисовки, этюды, наброски.

Метод наблюдения: Наблюдение за состоянием погоды в разное время суток и разное время года; движение солнечных лучей в пространстве, движение облаков и их причудливые формы.

Методы проблемного обучения:

- проблемное изложение материала, выделение противоречий данной проблемы;
- постановка проблемных вопросов, объяснение основных понятий, определений, терминов;
- создание проблемных ситуаций, самостоятельная постановка натюрмортов;

- самостоятельный поиск ответа на поставленную проблему, поиск ответов с использованием «опорных» таблиц, алгоритмов.

Проектные и проектно-конструкторские методы обучения:

- создание творческих работ;
- проектирование (планирование) деятельности, конкретных дел.

Структура учебного занятия по изобразительному искусству

Начало занятия. Активизация познавательной деятельности обучающихся, создание эмоционально-творческого настроения на занятие.

Подготовительный этап. Повторение учебного материала предыдущих занятий, активизация знаний обучающихся.

Основной этап. Практическая работа над произведением изобразительного искусства.

Контрольно-прогностический этап. Анализ творческих работ. Мобилизация обучающихся на самооценку, сравнение результатов деятельности на занятии.

Рефлексивный этап. Ритуал окончания занятия. «Хочу сказать спасибо...»

Комплект учебных заданий «Создание тени и градуирование тонов»

Методические разработки занятий.

НАТЮРМОРТ «ЗОЛОТАЯ ХОХЛОМА»

Цели: познакомить учащихся с декоративно-прикладным искусством; народной живописью, ее особенностями, сюжетами росписи; историей промысла Хохломы, техникой хохломской окраски; формировать графические умения и навыки в рисовании кистью декоративных элементов хохломской росписи; способствовать развитию эстетического восприятия произведений народного искусства.

Оборудование: слайды или репродукции с изображением изделий народного творчества, образцы изделий народных мастеров, образец педагогического рисунка, слайд или репродукция картины В. Ф. Стожарова «Братина и чеснок».

Словарь: *декоративно-прикладное искусство, народное искусство, натюрморт, хохломская роспись.*

Ход урока

I. Организационный момент.

1. Приветствие.
2. Проверка готовности учащихся к уроку.
3. Смачивание красок.

II. Сообщение темы урока.

Учитель. Раскопки археологов говорят о том, что изобразительное искусство зародилось в глубокой древности.

На протяжении многих веков искусство живописи развивалось и совершенствовалось, так как каждое поколение художников, перенимая его от отцов, отбрасывало неудачное, оставляло лучшее, добавляло что-то новое. И поскольку результаты этого творчества принадлежат не одному человеку, а многим поколениям людей, это искусство и называют народным.

Сегодня на уроке вы познакомитесь с отдельными произведениями декоративно-прикладного искусства разных художественных промыслов России, историей промыслов и научитесь рисовать декоративные элементы хохломской росписи.

III. Введение в тему.

С л о в е с н о - и л л ю с т р а т и в н ы й р а с с к а з о народных промыслах России.

Учитель. У каждого народа – свой исторический путь развития, отличный от путей развития других народов. Эти отличия в условиях жизни нашли отражение в искусстве, в его традиции.

Материалом для творчества народного художника служило все, что его окружало: камень, глина, металл, кость, ткани. Наш далекий предок жил среди дремучих лесов и поэтому дерево

считал самым ценным материалом, который всегда был под рукой и легко обрабатывался. Не удивительно, что на Руси достигли такого высокого искусства в обработке дерева. Любой самый обыкновенный предмет, вырезанный из дерева народным умельцем, становился произведением искусства: в плывущую птицу превращался ковш для питья, ажурной кружевной резьбой украшались стенки колыбели, а зимняя повозка расцветала от красочных узоров. Удивительный мир открывается нам, когда мы знакомимся с предметами, когда-то служившими русскому человеку в его повседневном быту. Образы мифических птиц, невиданных растений смотрят на нас с прялок, колыбелей, посуды. Народный художник расписывал все то, что его окружало в быту, для того чтобы внести праздничность в повседневность, чтобы простой предмет стал нарядным и дарил радость людям.

Народное искусство не умерло. Так же из поколения в поколение передаются секреты мастерства и не умирают художественные промыслы в России. Познакомимся с ними поближе.

IV. Изучение нового материала.

Учитель. На одном уроке невозможно рассказать обо всех народных промыслах. Поэтому мы посвятим его знакомству с одним направлением – росписью по дереву. Какие промыслы, занимающиеся росписью по дереву, вы знаете?

Ученик. В Полхов-Майдане расписывают точенные из дерева игрушки. Мебель, декоративные тарелки, игрушки в городе Городец расписывают масляными красками. Неповторимы и изделия с хохломской росписью.

Учитель. Посмотрите на предметы, выставленные у нас, и назовите промысел, на котором они изготавливаются. (*Ответы учащихся.*)

– Не правда ли, при взгляде на эти изделия сразу встает картина веселого народного гуляния на масленицу?

Флаг поднят. Ярмарка открыта.

Народом площадь вся покрыта...

Вся деревенская краса

Вот так и мечется в глаза!

Из лавок, хитрая приманка,

Высматривают кушаки,

И разноцветные платки,

И разноцветная серпанка.

Тут груды чашек и горшков,

Корчаг, бочонков, кувшинов;

Там – лыки, ведра и ушаты,

Лотки, подойники, лопаты...

И. С. Никитин

А как же изготавливаются эти чашечки, кувшины, ковши?

...На левом берегу Волги, чуть выше Нижнего Новгорода, раскинулось большое село **Г о р д е ц**, основанное еще в XII веке. В этом селе было много плотников и резчиков по дереву. Промыслом занимались крестьяне окрестных деревень: одни вырезали ложки, другие точили миски и чашки, третьи расписывали изделия. Рисунки включали и сюжетные сценки, и геометрический орнамент.

Сменялись поколения художников, вносилось много нового в технику орнамента, композицию и сюжеты. Оранжевый фон росписи придал изделию праздничность. Масляная краска ложилась плотно, позволяя накладывать один слой на другой. Постепенно городецкие мастера освоили живописную манеру росписи: способы наложения в несколько слоев красок, оживки белилами, то есть те приемы, которыми издавна пользовались при писании икон.

В современной городецкой росписи жанровые сценки встречаются не так часто. Чаще всего сейчас на изделиях мы видим цветочный узор, основными элементами которого являются розаны и купавки. А фантастические сюжеты, сказочные персонажи ушли в прошлое.

А изделия этого промысла известны не только в России, но и далеко за ее рубежами. «Чашка, сверкающая золотом и киноварью, кажется тяжелой и массивной, но если взять ее в руку, ощутишь легкость дерева» (В. М. Василенко.)

– Узнали ли вы, о каком промысле идет речь? (*Ответы учащихся.*)

Х о х л о м а – старинное село, затерявшееся в глуши дремучих заволжских лесов. Вместе с его историей уходит в далекое прошлое зарождение там известного на весь мир искусства хохломской росписи.

Деревянная посуда с самых древних времен была у русского человека в большом употреблении: ковши, братины, миски, ложки найдены в археологических раскопках еще X – XIII веков.

Но пользоваться неокрашенной деревянной посудой неудобно: древесина впитывает в себя жидкость и быстро загрязняется. Заметили, что промаслившиеся стенки моются легче.

Тогда, видимо, и возникла мысль покрывать посуду олифой – вареным льняным маслом.

Росписью посуды занимались крестьяне, жившие в деревнях, расположенных вокруг Хохломы. Изделия этого промысла привлекали своей оригинальной раскраской, прекрасной лакировкой, радовали глаз праздничностью расцветки, красотой орнамента.

Удивляя, прорастая,

Как-то празднично жива

Молодая, непростая,

Черно-красная трава.

Листья реют, не редая

От дыхания зимы:

Входим в царство Берендея –

В мир волшебной Хохломы.

Б. Дубровин

При этом изделия были дешевы, прочны, а покрывавший их лак был так хорош, что выдерживал очень высокую температуру.

В росписях Хохломы почти нет жанровых сенок: все свое искусство художники направили на изображение растительных форм, или так называемого травного орнамента. Гибкие, волнистые стебли с листьями, ягодками и цветами оббегают стенки сосуда, придавая предмету неповторимо нарядный облик. На одних вещах стебли цветков вытягиваются вверх, на других – завиваются или бегут по кругу. Мягко святающиеся золотом, украшенные черно-красной травкой миски, блюда и другая утварь стали любимой посудой деревенского люда и своим нарядом вносят радость даже в самое бедное жилье.

Меняются времена, меняется мода, но все-таки народные промыслы живы. И по-прежнему изделия народных мастеров приносят нам радость.

V. Актуализация знаний.

1. Б е с е д а п о к а р т и н е В. Ф. Стожарова «Братина и чеснок».

– Сегодня на уроке вы будете рисовать натюрморт, составленный из предметов с хохломской росписью. Задача перед вами стоит непростая, так как необходимо будет не только правильно передать форму предметов, но и выполнить их роспись, соблюдая традиционные для этого промысла красочную палитру и орнамент. При этом очень важно передать свое настроение, отношение к изображаемому.

Посмотрим, как это удалось сделать в своей картине мастеру тонкого лирического натюрморта Владимиру Федоровичу Стожарову.

Натюрморт называется просто – «Братина и чеснок». Да и предметы, изображенные на нем, не очень красочны. Но художник восхищается мудростью, талантом народа, нашего воплощение в предметах народного творчества, рукоделия и ремесла. Любовно и бережно составлены, тщательно выписаны мастером и серебристые головки чеснока, и широкая деревянная ладья – братина, и другие предметы. Посмотрите, как точно художник передает объем и фактуру предметов. Смотришь на это произведение В. Ф. Стожарова и чувствуешь его безмерную любовь к своему народу.

2. Последовательность работы над натюрмортом.

Работа над натюрмортом всегда начинается с его постановки. Предметы необходимо установить так, чтобы они не перекрывали друг друга. В то же время не должно быть и больших пространств между ними. Чаще всего художники расставляют предметы так, чтобы они вписывались в треугольник.

Н а п р и м е р:

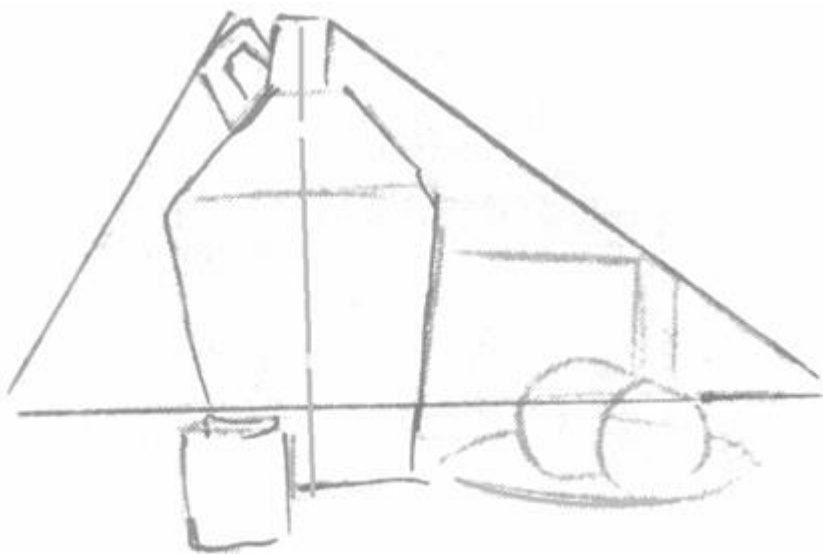

Выполнив постановку, рисуем эскиз натюрморта, проверяя компоновку и соотношение одного предмета с другими. Затем прорисуем форму предметов, показывая направление светотени, темные и светлые места. И только после этого начинаем работать с красками.



Ф и з к у л ь т м и н у т к а

Гимнастика для глаз.

1. Выбрать точку, зажмурить глаза, открыть, найти точку.
2. Вытянуть руку, смотреть на конец руки, не поворачивая головы, руку медленно отводить в сторону.
3. Вытянуть руку, смотреть на пальцы, приближая руку к себе.

VI. Практическая работа.

З а д а н и е: нарисовать с натуры натюрморт «Золотая Хохлома» (акварель, гуашь).

VII. Итог урока.

1. В ы с т а в к а р а б о т у ч а щ и х с я .
2. З а к л ю ч и т е л ь н о е с л о в о у ч и т е л я .

Творения русских умельцев дороже

Душе моей всяких иных.

И чем-то особым и звонким похожи

На тех, кто задумывал их.
Вглядишься:
И что-то былое воскреснет,
И вспомнится отблеск костров,
И видишь:
Становится дерево
Песней
Задумчивых мастеров.
В резьбе и узоре,
В раскраске весенней
Остались умельцев черты:
Внезапная грусть
И лихое веселье,
Которые с виду просты...

Б. Дубровин

О ЧЕМ РАССКАЗЫВАЮТ КАРТИНЫ

Цели: закрепить знания учащихся о выразительных средствах в живописи; учить понимать содержание, главную идею живописного произведения; воспитывать интерес к предмету.

Оборудование: слайды или репродукции картин В. Г. Перова «Приезд гувернантки в купеческий дом», Ф. П. Решетникова «Опять двойка!».

Словарь: композиция, колорит, рисунок.

Ход урока

I. Организационный момент.

1. Приветствие.
2. Проверка готовности учащихся к уроку.

II. Сообщение темы урока.

– Живопись, графика, скульптура изображают окружающий нас мир: природу, человека, вещи, жизненные события. Но они не просто изображают внешнюю сторону этого мира, но и несут мысли и чувства автора, определенные идеи, которые он вложил в свое создание. Прочувствованное, пережитое им по поводу изображаемой натуры неизбежно отражается на его творении, которое, в свою очередь, действует на чувства зрителя.

Но умеете ли вы быть хорошими зрителями? Видите ли вы в живописном произведении то, о чем хотел рассказать художник? Ведь в изобразительном искусстве важно не только то, что изображено, не менее важно, как это изображено, какими художественными средствами. Постараемся сегодня на уроке научиться понимать и воспринимать произведения искусства, вырабатывая свои критерии оценки.

III. Беседа по картине В. Г. Перова «Приезд гувернантки в купеческий дом».

– Как мы уже с вами сказали, задача, решаемая на уроках изобразительного искусства, состоит не только в том, чтобы научиться рисовать, но и в том, чтобы научиться понимать, «читать» произведения искусства, и в частности – живописи.

Давайте попробуем «прочитать» картину Василия Григорьевича Перова «Приезд гувернантки в купеческий дом», понять и прочувствовать замысел художника.

На своей картине художник В. Г. Перов изобразил девять человеческих фигур. Представим себе на минуту, что автор поставил бы их всех в ряд, как на фотографии. Конечно, по такой картине мы познакомились бы со всеми героями, но не узнали бы, что тут происходит, каковы отношения между этими людьми.

– А о чем хотел рассказать художник? (*Ответы учащихся.*)

– Правильно, художник в этой картине рассказывает о судьбе бедной девушки. Девушка – главный герой. Вот и поставил ее художник в центре, на переднем плане. А навстречу ей, из широкой двери, вышла вся купеческая семья.

Расположив фигуры друг против друга, художник подчеркивает главную мысль своей картины: он как бы сталкивает друг с другом два мира – невежественное купечество и скромную, образованную девушку, которая теперь должна будет беспрекословно выполнять все приказания своих новых хозяев. Так расположение главных фигур уже раскрывает основное содержание картины. Но если мы присмотримся, то увидим слева еще три фигуры: служанку, лакея и мальчика на побегушках. Эти фигуры тоже необходимы художнику: они уравнивают группу купца и его семьи.

Как видите, композиционное построение картины выразило главную мысль художника, ее идею.

Главный же рассказчик в картине – это рисунок. Он подробно рассказывает о каждом герое, о его прошлом и настоящем.

Посмотрите, девушка только что вошла в комнату. Сколько смущения на ее лице! Она почти отвернулась от нас, но как выразительна вся ее фигура, как живо передано каждое ее движение. А как написано платье девушки! Как легко ложатся его свободные складки, как облегает оно стройную молодую фигуру!

А посмотрите, как обрисовано купеческое семейство. На купце неряшливо надетый халат. Руки у него не рабочие, это руки сытого невоспитанного человека. Пальцы растопырены: ими бы только деньги считать!

– Но главное на картине – конечно, лица. Опишите, что показывает нам лицо купца.

Ученик. На лице у купца плохо скрытое недовольство. Он в упор смотрит на гувернантку и уже сомневается: а сможет ли эта хрупкая девушка обучить его дочку всем «деликатным наукам» – щебетать по-французски и брэнчать на расстроенном фортепьяно.

Учитель. Лицо сына полно иронии: этот франтик с завитыми кудрями и модным галстучком считает себя умнее этой бедно одетой девушки. Из дверей справа выглядывает еще одна героиня – дочка купца. Что выражает ее лицо?

Ученик. На ее лице одновременно и любопытство, и испуг: не будет ли новая учительница слишком строгой?

Учитель. У каждого слуги на лице свое выражение. Служанка смотрит с сочувствием, усатый лакей – с любопытством, а мальчик смеется. Ему смешно и городской костюм девушки, и ее робкие манеры – такая не сумеет постоять за себя.

Для своей картины Василий Григорьевич Перов выбрал самый напряженный момент: он изобразил первую встречу девушки и купца. Никто еще не произнес ни слова, но мы уже можем сказать: несладкой будет жизнь скромной образованной девушки в богатом доме. Обо всем этом нам поведал рисунок.

Мы уже узнали многое, но если присмотреться внимательнее, то мы можем узнать кое-что и о прошлом наших героев.

Так, слева, у раскрытой двери, стоит на полу чемодан, а на нем – картонка.

Старенький чемодан и картонка – это все, что привезла с собой гувернантка. Вещи покрыты пылью – значит, девушка совершила неблизкий путь. Но это не деревенский сундук, а чемодан с медными замками, сделанный городским мастером.

Еще интереснее картонка для шляпы. Внимательно присмотревшись, можно увидеть на ней наклейку модной фирмы. Это говорит нам о том, что гувернантка приехала в провинциальный купеческий дом из столицы, что семья ее когда-то знавала и лучшие времена. Возможно, что

отец и мать отдыхали за границей на модных курортах и привезли с собой эту картонку. А теперь, после смерти своего кормильца, семья впала в бедность и девушка вынуждена искать заработка у чужих людей. Так маленькая деталь раскрыла перед нами еще одну страницу из биографии гувернантки.

Есть в картине детали, которые могут рассказать о купце. Попробуйте сами обнаружить их.
(Ответы учащихся.)

От рисунка перейдем к колориту, то есть всему разнообразию красок, оттенков, тонов, пятен света и тени, которыми говорит с нами картина.

Колорит картины «Приезд гувернантки в купеческий дом» – скромный, неяркий. Ведь художник рассказывает об обычном будничном дне в купеческом доме, говорит в спокойных, сдержанных тонах. Но представьте, если бы вы смотрели черно-белый вариант репродукции. Без красок картина сразу утратила бы свою выразительность, побледнели бы характеристики героев, исчезла бы чарующая гармония спокойных коричнево-красноватых и золотисто-зеленых тонов. Конечно, мы и без красок поняли бы, что происходит в комнате, но исчезло бы настроение напряженной тишины, минутного молчания. Именно это настроение и создает колорит картины, ее краски.

Как же пользуется художник освещением и цветом? Свет направлен на центральную группу – на семейство купца. Посмотрите, как прекрасно написан темно-малиновый халат хозяина: свет падает на его глубокие складки, и сразу чувствуется, что это мягкий тяжелый бархат. Рядом с богатым малиновым тоном халата блестит золотистый шелк на кофточке у хозяйки, и тут же – веселая розовая юбка девочки.

Вся группа ярко освещена, и ее пестрые краски подчеркнуты спокойным синеватым тоном плюшевой дорожки. Направив свет на семейство купца, художник как бы указывает на него зрителю, а кричащей пестротой тонов дает характеристику богатому купеческому семейству.

Совершенно другие краски найдены художником для гувернантки. Он выбрал самую скромную коричневатую гамму и оживил ее только трогательной голубой ленточкой на чепце девушки. Темным силуэтом обрисовывается ее фигура на фоне светлой стены. Благородные спокойные тона ее платья говорят и о скромности, и о бедности, и об умении одеться к лицу и просто. Таким образом, и красками подчеркивает художник основную мысль картины – столкновение двух миров.

Вот так колорит картины светом и тоном еще ярче выделил основные действующие группы, спокойной гармонией красок создал настроение, которое помогает нам еще лучше понять и прочувствовать картину.

Так все художественные средства живописи (композиция, рисунок и колорит), дополняя друг друга, раскрывают идею картины.

Вы убедились, что не толстая книга, не спектакль, а живописная азбука помогла нам «прочитать» картину, познакомиться с ее героями, их жизнью. Мы волнуемся за эту девушку, страдаем вместе с ней.

И так каждая картина, каждый художник, выбирая свои выразительные средства, потрясают нас величиим изображаемых страстей.

IV. Конкурс-соревнование «Самый внимательный и грамотный зритель».

Всех учащихся можно разделить на три команды, а очередность определить с помощью загадок:

Неграмотный, а весь век пишет.

(Карандаш.)

Над бумажным над листом

Машет маленьким хвостом.

И не просто машет,
 А бумагу мажет!
 Красит в разные цвета!
 Ух, какая красота!

(Кисточка.)

Один из членов команды, первым отгадавший загадку, начинает рассказывать о том, что изображено на картине, остальные добавляют. Члены других команд дополняют рассказ. Победитель определяется по количеству дополнений к рассказу отвечающей команды.

Для обсуждения лучше подобрать картину бытового жанра, например картину Федора Павловича Решетникова «Опять двойка!».

Учитель. Федор Павлович Решетников был художником широкого кругозора, горячей творческой любознательности. Но особенно ярко он проявил себя как художник-жанрист, увлекательный рассказчик, зоркий наблюдатель, умеющий раскрыть душевную теплоту в повседневных сценах мирной жизни людей.

Широкую популярность приобрели его картины из детской, школьной, семейной жизни, особенно лирические полотна «Прибыл на каникулы» и «Опять двойка!». Попробуйте самостоятельно прочесть одну из картин Ф. П. Решетникова «Опять двойка!».

П о с л е д о в а т е л ь н о с т ь о б с у ж д е н и я .

1. Композиционное построение картины.
2. Рисунок в картине.

(Характеристики героев картины.)

3. Колорит картины.

Т о л к о в о - с о ч е т а е м о с т н ы й с л о в а р ь .

Композиция – построение художественного произведения, обусловленное его содержанием, назначением; расположение и взаимосвязь его частей, образующих единое целое.

Колорит – система отношения цветов и их оттенков в художественном произведении.

V. Итог урока.

1. О т г а д а й т е ф и л ь о р д «Художественные средства живописи».

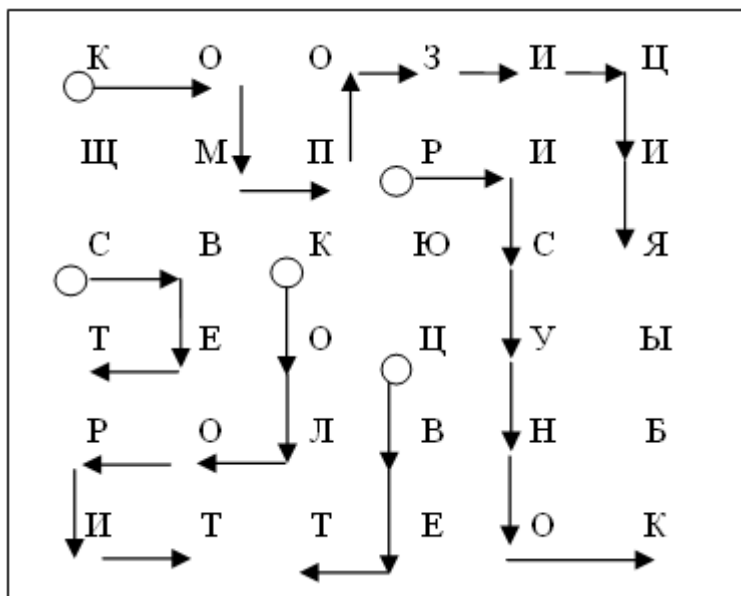

2. З а к л ю ч и т е л ь н о е с л о в о у ч и т е л я .

– Мир искусства богат и сложен. Для того чтобы вы вступили в него не как в темный, неведомый лес, полный всяких неожиданностей, нужно постоянно расширять свои знания, настойчиво приобщаясь к этому прекрасному миру, к художественным сокровищам,

накопленным человечеством за долгие годы. Самый верный путь приобщения к искусству – это живое общение с ним. Посещайте музеи, выставки, рассматривайте репродукции. Только так вы сможете накопить бесценный опыт и начнете смотреть другими глазами на то, что нас окружает, видеть красоту.

Успехов вам на этом пути!

ОСНОВНЫЕ И СОСТАВНЫЕ ЦВЕТА

Цели: дать понятие об основных и составных цветах; познакомить с цветовым кругом; учить составлять составные цвета путем смешения двух основных; развивать зрительное восприятие цвета, внимательность; содействовать воспитанию аккуратности.

Оборудование: таблица «Цветовой круг», образец педагогического рисунка, картины с изображением радуги.

Словарь: *основные и составные цвета.*

Ход урока

I. Организационный момент.

1. П р и в е т с т в и е .
2. П р о в е р к а г о т о в н о с т и у ч а щ и х с я к у р о к у .
3. В ы п о л н е н и е з а д а н и я .

Учитель. У меня рассыпались буквы и слоги, из которых я хотел сложить название принадлежностей для рисования, необходимых для урока. Помогите мне сложить эти два слова.

К	ИС	РА	Т	СК	Ь	К	И
----------	-----------	-----------	----------	-----------	----------	----------	----------

(Краски, кисть.)

4. С м а ч и в а н и е к р а с о к .

II. Сообщение темы урока.

Учитель. Каждый предмет имеет свой собственный, присущий ему цвет. Например, спелые лимоны – желтые, апельсины – оранжевые, огурец – зеленый. Казалось бы, все тут ясно. Но не торопитесь, у цвета очень много секретов. Недаром существует специальная наука – цветоведение, занимающаяся проблемами изучения цвета. Вот и мы начнем постепенно постигать эти тайны, для того чтобы рисунки наши были не только красочными, но и передавали реальный цвет предмета правдоподобно.

III. Сообщение теоретических сведений.

Учитель. Великому английскому ученому Исааку Ньютону однажды пришла в голову мысль пропустить узкий солнечный луч через трехгранную стеклянную призму. Когда он это сделал, то увидел, что на расположенном позади нее экране появился последовательный ряд красивых цветов. Вы дома тоже не однажды это видели. Например, когда на грани красивой хрустальной вазы попадает лучик солнца, мы видим тогда красный, желтый и прочие цвета. А еще есть одно природное явление, когда множество людей одновременно видят такую же красоту.

– Как оно называется? *(Ответы учащихся.)*

– Правильно, это радуга. Лучи солнца, проходя через капельки дождя, точно так же, как и в призме, разделяются на семь цветов. Помните какие? *(Ответы учащихся.)*

– А можете ли вы их расположить в том же порядке, что в радуге? *(Ответы учащихся.)*

Есть одна волшебная фраза: «Каждый охотник желает знать, где сидит фазан». Первая буква каждого слова обозначает цвет, а место слова во фразе указывает на его место в последовательности цветов.

Знание закономерности расположения цветов очень важно, в этом вы убедитесь позже. Чтобы с этой шкалой было удобно работать, все цвета изобразили в виде **ц в е т о в о г о к р у г а**,

добавив к уже известным еще и пурпурный цвет, который отсутствует в радуге, но имеется в природе.

Но есть три цвета, которые называются чистыми, или **основными**. Это – красный, желтый, синий.

Смешение трех основных цветов дает белый цвет, а смешение двух из них дает смеси цветов. Это вовсе не означает, что если вы возьмете красную, желтую и синюю акварельные краски, смешаете их, то у вас получится белый. Нет, такое превращение возможно только при смешении окрашенных в основные цвета лучей света. Попробуйте поэкспериментировать дома, направляя в одну точку лучи, которые можно пропустить предварительно через цветные стекла. Если мы смешаем два основных цвета, то получим так называемые *составные цвета*. Например, смешав желтую и красную краску, мы получим оранжевую, смешав синюю и красную – фиолетовую.

IV. Дидактические игры.

1. Узнай составной и основной цвета.

Учитель показывает карточку, окрашенную в какой-либо цвет, а учащиеся либо делают хлопок в ладоши, если цвет относится к основному, либо сидят молча, если цвет относится к составным.

2. Проверим, насколько вы внимательны.

На доске выложены по порядку карточки, окрашенные в цвета радуги. Когда учащиеся закрывают глаза, учитель или переставляет карточки, или меняет их местами. Учащиеся должны восстановить последовательность.

3. Кто быстрее?

Учитель показывает две карточки, окрашенные в разные основные цвета, например синий и красный. Учащиеся должны поднять карточку, окрашенную в составной цвет, в данном случае – фиолетовый. Темп игры постепенно ускоряется.

V. Практическая работа.

Задание 1. Выполнить упражнения по смешению основных цветов для получения составных.

Задание 2. Нарисовать цветовой круг по образцу.

Внутренний круг – основные цвета.

Внешний круг – составные цвета.

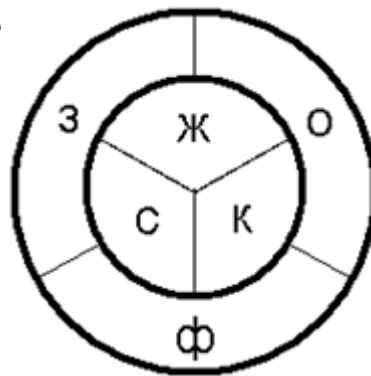

Задание 3. Нарисовать, как вы себе представляете цветик-семицветик из одноименной сказки.



Физкультминутка

Мы сидели, рисовали

И немножечко устали.

Встали, руки развели,

Вверх подняли, потянулись,

Опустили и нагнулись.

Раз, два, три, четыре, пять,
Можно снова рисовать.

VI. Итог урока.

1. Собери слова из рассыпанных букв.

Ц	Н	О	С	В	О	Й	В	Н	О	Т	Е
---	---	---	---	---	---	---	---	---	---	---	---

(Основной цвет.)

2. Прочти слово.

Что бывает оранжевым?

(Апельсин.)

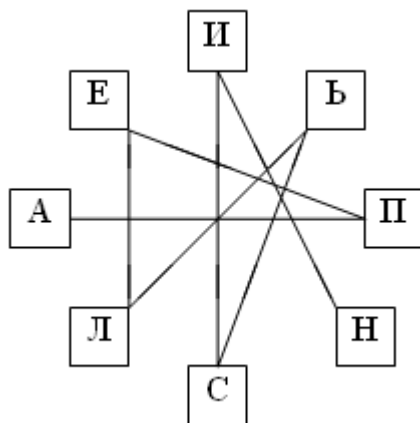

3. Заключительное слово учителя.

Некоторым из вас могло показаться странным, что мы целый урок посвятили цвету. Но это только начало. У нас возникнет еще много вопросов.

Например:

– Какие цвета хорошо сочетаются между собой?

– Почему одни цвета словно выпирают из рисунка, а другие как будто сливаются с соседними цветами?

Так что впереди у нас еще много открытий. Главное сейчас – тренировать свое зрение, чтобы вы могли отличать оттенки одного и того же цвета или разные тона, полученные смешением основных и составных цветов. Только тогда вы сможете правильно передавать в своих рисунках цветовые отношения.

4. Выставление оценок.

КОМПОЗИЦИЯ РИСУНКА

Цели: дать понятие термина «композиция»; познакомить учащихся с правилами компоновки рисунка на листе; учить размещать рисунок на листе так, чтобы он выглядел выразительно, правильно выбирать формат листа; развивать пространственные представления; воспитывать интерес к предмету.

Оборудование: таблицы «Компоновка на листе»; «Последовательность компоновки простейшего рисунка»; репродукция картины В. И. Сурикова «Боярыня Морозова»; образец педагогического рисунка.

Словарь: композиция.

Ход урока

I. Организационный момент.

1. Приветствие.

2. Проверка готовности учащихся к уроку.

3. Выполнение задания на пространственное мышление.

– Найди нужную часть:

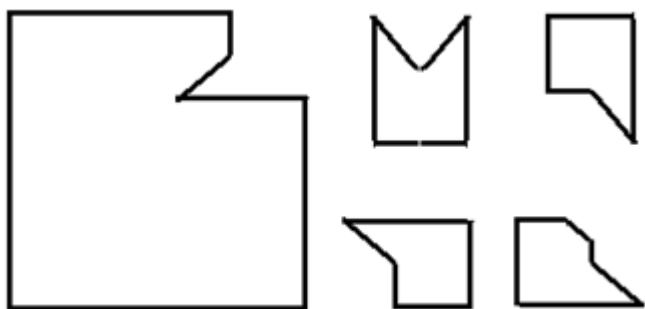

II. Сообщение темы урока.

Учитель. На каждом уроке изобразительного искусства мы с вами знакомимся с каким-либо правилом рисования.

Одни из них мы используем при работе карандашом, другие – с акварельными красками. Но сегодня мы познакомимся с некоторыми правилами, которые применяются при выполнении работ почти всех видов, знание которых абсолютно необходимо для выполнения грамотного рисунка.

III. Постановка проблемы.

Учитель. Представьте себе такую картину. У вас два метра ткани, и вам нужно вырезать носовой платок. Как вы это сделаете? В эксперименте заменим ткань полоской бумаги.

Вырежьте из нее квадрат, а затем мы обсудим результат эксперимента.

(Вероятней всего, ученик вырежет квадрат или в центре листа, или ближе к краю, но посередине и т. д. В результате обсуждения выясняем, что в таком случае пропадет весь кусок ткани, так как из него уже большой вещи не сошьешь.)

Вот так может быть и в рисунке. Посмотрите на т а б л и ц у «Компоновка на листе».

КОМПОНОВКА НА ЛИСТЕ

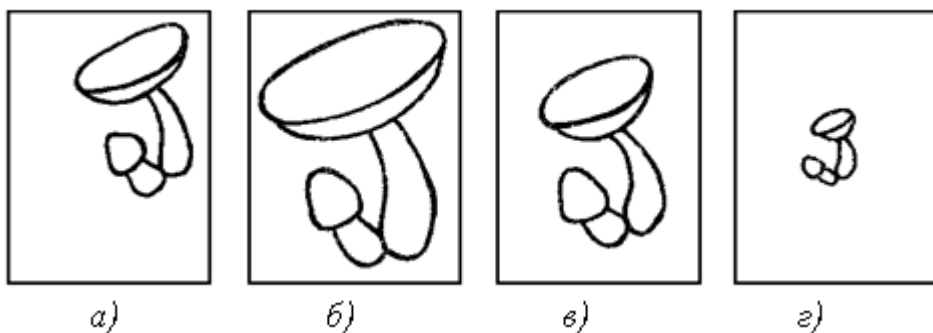

Что вы можете сказать о рисунке г)?

Ученик. Рисунок очень маленький, а нарисован на большом листе. В результате большая часть листа пустая. А рисунок б), наоборот, очень большой для листа такого размера. Наиболее правильно расположен рисунок в).

IV. Сообщение теоретических сведений.

1. Определение термина «композиция».

Учитель. Вы убедились, насколько важно уметь правильно размещать на листе бумаги изображаемые предметы. Теперь определим понятие «композиция».

Термин «*композиция*» (от лат. *compositio*) обозначает сочинение, составление, сопоставление, соединение частей рисунка в единое целое в определенном порядке.

Поскольку слово «композиция» обозначает процесс сочинения, то применительно к изобразительному искусству это есть процесс сочинения художественного произведения, составление его частей.

Если художник просто механически перенесет на холст или бумагу увиденное явление или событие, то, вероятней всего, картина в этом случае будет невыразительна. Недаром

живописцами делается немало набросков, зарисовок, прежде чем они начнут работу над произведением.

Вот, например, как великий русский художник, непревзойденный мастер композиции В. И. Суриков работал над историческим полотном «Боярыня Морозова». Очень долгое время ему не удавалось передать движение саней.

Для того чтобы решить эту проблему, ему требовалось определить нужный формат, и он неоднократно прибавлял, пришивал холст. «Не идет у меня лошадь, да и только, – писал об этом Суриков. – Наконец, прибавил последний кусок – и лошадь пошла... Сидящие в санях фигуры держат сани на месте. Надо было найти расстояние от рамы до саней, чтобы пустить их в ход. Чуть меньше расстояние – и сани стоят. А мне Толстой с женой, когда «Морозову» смотрели, говорят: «Внизу надо срезать, низ не нужен, мешает». А там ничего убавить нельзя – сани не пойдут...» Суриков очень хорошо и точно говорит о сложности поисков правильного композиционного решения: «А какое время надо, чтобы картина утряслась так, чтобы переменить ничего нельзя было. Действительные размеры каждого предмета найти нужно. В саженной картине одна точка фона – и та нужна. Важно найти закон, чтобы все части соединить. Это – математика».

2. Общие правила компоновки рисунка.

– Конечно же, картины, которые рисуете вы, не так сложны. Но и тут требуется соблюдать определенные правила. Рассмотрим самые простые из них.

Как подобрать формат листа для рисунка?

– Если длина изображаемого предмета больше высоты, то лист располагается горизонтально; если больше высота, то вертикально; если предмет имеет одинаковые длину и высоту, то лист надо держать вертикально.

Как расположить рисунок на листе?

– Рисунок стараются расположить в центре листа, но при этом обязательно со всех сторон оставляют свободное место, причем с той стороны, откуда падает свет; свободного места должно быть чуть больше, чем с теневой стороны.

– Рассмотрим последовательность компоновки простейшего рисунка – гриба. С чего вы начнете рисунок? *(Ответы учащихся.)*

– Да, можно начать рисовать гриб со шляпки, тщательно ее выписывая. Но когда вы нарисуете рисунок полностью, вы, вероятней всего, увидите, что он расположен неудачно: либо расположен в углу, либо слишком мал и т. п. Чтобы не допустить такой ошибки, вначале необходимо легкими линиями наметить положение гриба, осевую линию, определяющую наклон шляпки большого гриба.

Затем, не вырисовывая деталей, рисуем шляпку, ножку, маленький грибок и после этого проверяем композицию. При необходимости в данном случае все легко можно подправить, исправить, так как все нарисовано тонкими линиями.

И только если вы убедились в правильности композиции, начинаете работу над рисунком.

КОМПОНОВКА ГРИБЫ

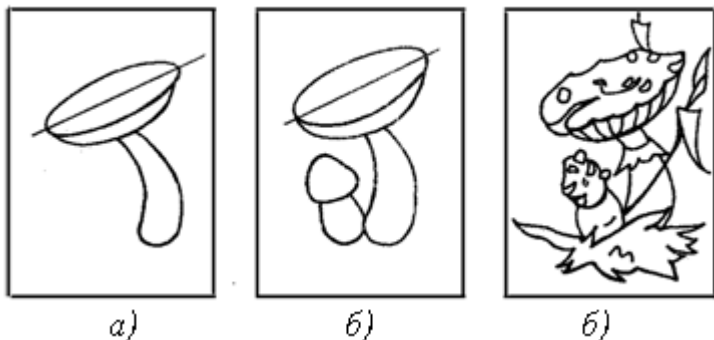

– Такими общими правилами построения композиции и последовательности работы над рисунком.

V. Актуализация знаний учащихся.

Учитель. Зная правила работы над рисунком, нарисуем сегодня...

Шевелились у цветка

Все четыре лепестка.

Я сорвать его хотел,

Он вспорхнул и улетел.

Или:

Над цветком порхает, пляшет,

Веерком узорным машет.

Кто это? Ну, конечно, бабочка. Вот ее-то мы и нарисуем.

Какова же будет последовательность работы над рисунком?

Сначала мы определим форму предмета. Как видите, бабочка имеет сложную форму, но ее можно вписать в прямоугольник.

Разместим этот прямоугольник на листе бумаги в соответствии с правилами компоновки и проведем осевую линию. Проверим композицию.

1)

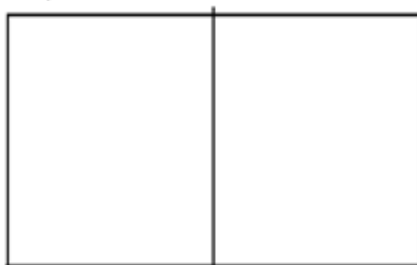

2)

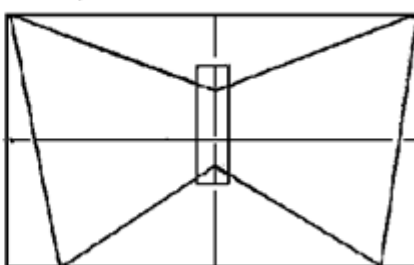

После этого начинаем детально прорисовывать бабочку.

3)

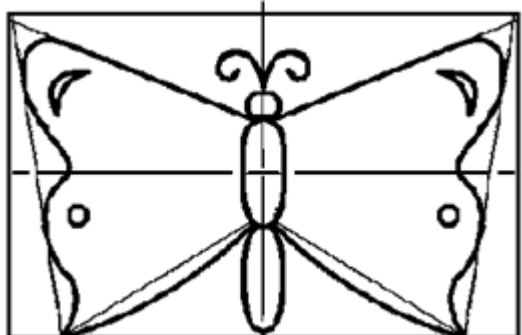

И, только проработав форму, мы можем приступить к работе красками.

VI. Практическая работа.

З а д а н и е: выполнить рисунок, изображающий бабочку (карандаш, акварель, гуашь).



Физкультминутка

Мы топаем ногами,
Мы хлопаем руками,
Киваем головой,
Мы руки поднимаем,
Мы руки опускаем,
Мы кружимся потом.
Мы топаем ногами:
Топ-топ-топ.
Мы руки опускаем:
Хлоп-хлоп-хлоп.

VII. Итог урока.

1. Выставка работ учащихся.
2. Беседа с учащимися по вопросам:
 - Что нового вы узнали на уроке?
 - Что означает слово композиция?
 - Зачем нужно знать правила построения композиции?
 - Оцените свою работу. Правильно ли у вас скомпонован рисунок?
3. Выставление оценок.

Домашнее задание: оформить в словаре раздел «Композиция»

Теоретический материал

Монотипия

*Кто сказал, что пишут красками?
Пользуются красками, а пишут чувствами.
Ж.-Б.С. Шарден*

У каждого из художников свои приемы, свои тайны. Все монотиписты разные. Но у них есть и нечто общее. Наверное, это можно назвать художественным авантюризмом и любовью к игре в ассоциации. Это художники-поэты, потому что, как и для поэтов, самое ценное для них — это художественная метафора.

Монотипия — удивительный жанр, который по существу занимает срединную позицию между живописью и графикой, между искусством и психологией. Монотипия — это способ свободы самовыражения, это проекция внутреннего мира. Поэтому искренность жанра бесспорна. Исследователь графического искусства П. Е. Корнилов сказал: «В монотипии могут работать люди с художественным темпераментом, изошренным глазом, смелой рукой и тонким артистическим вкусом».

Монотипия – один из удивительных видов изобразительного искусства.

«Моно» - один. «Турис» - отпечаток. То есть единственное изображение, полученное способом отпечатка. Ради чего? Что толкает художника встать на этот путь поиска изображения? Возможно, это желание найти свой точный язык – самую прямую и ясную дорожку к прочтению мысли. Любое изображение – монолог, обращение автора (кто рисует) – зрителю (кому оно предназначено). Тысячи лет художники бьются над тем, каким способом это сделать, какую форму использовать, какую интонацию применить. И еще множество тонкостей и нюансов, чтобы достучаться до сознания зрителя. А значит дать изображенной мысли точное звучание. Монотипия дает возможность поиска изобразительного языка. В её способе лежит возможность обращения к бесконечным внутренним резервам. Это некая провокация, направленная в мир фантазии. Монотипия требует сотворчества. Матисс сказал: «Умение

видеть – это уже творческий процесс». Монотипия – это импровизация на тему свободного пятна. Художник определяет образ, выбирает из множества вариантов и предъявляет его зрителю. И зритель то же становится участником импровизации. Вы скажете, что для импровизации необходим большой багаж, откуда можно доставать эти брильянтики мгновенно рожденной удачи. Да! Но ведь он у вас есть. Это ваша зрительная память, запасы ее почти бездонны. Это ваша генетическая память, доставшаяся от предков. Это ваше неустанное желание восхищаться красотой природы. Это ваше отточенное чувство поиска красоты формы. Это ваше чуткое восприятие ритмов земли, космоса. Это ваша благодарность мирозданию. Монотипию часто называют графической техникой. Нам кажется точнее дать ей срединное положение между живописью и графикой. В любой момент её можно назвать графической живописью или живописной графикой. Благодаря своей живописной подвижности и графической изысканности, своей искренности и деликатности, монотипия становится любимым видом изображения. Художники-монотиписты – это азартные люди. Своим творческим позитивом они рады

Рисунок драпировки – метод исследования эффектов светотени.

Алгоритм действий при создании рисунка куба в параллельной и воздушной перспективе.

Практические задания «Создание цвета путем смешения первичных цветов.

Натюрморт шаг за шагом: первоначальный набросок, наметка тонов, основные цвета, соединение и размывание цветов, завершение картины. Первая и последняя стадия.

Воспитательная компонента программы.

Работа с родителями. Родительское собрание «Организация набора в учебные группы через АИС «Навигатор». Выбор родительского комитета. Планирование совместной деятельности обучающихся и родителей.

Неделя семьи. Индивидуальный семейный творческий проект. Цель. Организация совместной деятельности детей и родителей.

1. Создание альбома «Моя семья».
2. Подготовка экспозиции выставки семейного творчества «Наши увлечения».

Участие родителей в реализации проекта в качестве постоянных участников поможет им:

- Повысить самоуважение и уверенность в своей родительской компетентности;
- Преодолеть авторитаризм и увидеть мир с позиции ребёнка;
- Относиться к ребёнку как к равному;
- Проявлять искреннюю заинтересованность в действиях ребёнка и быть готовыми к эмоциональной поддержке, совместному переживанию его радостей и горестей;
- Существовать в едином информационном поле с ребёнком;
- Освоить разнообразные формы и способы совместного времяпрепровождения.

Участие детей в реализации проекта поможет им:

- Расширить представление о себе, своих способностях и возможностях творческого воплощения своих идей и фантазий;
- Освоить конструктивные способы взаимодействия в трудных ситуациях
- Научиться уважительно относиться к мнению своих друзей и взрослых, вырабатывать коллективное мнение.

План воспитательно-развивающие мероприятия объединения «Юный художник» на 2021-2022 учебный год

№п/п	Мероприятия	Форма	Месяц
1	Осенняя пора – очей очарованье	Экскурсия на природу. День здоровья	сентябрь

2	Покровская ярмарка	Фольклорный праздник	октябрь
3	День согласия и примирения	Акция	ноябрь
4	Путешествие в мир новогодней сказки	Праздник	декабрь
5	Мастерская Марьи-искусницы	Семейный проект	Январь- февраль
6	Бабушкин сундук	Праздник семейных традиций	март
7	Мы этой памяти верны..., творческий проект, посвященный Дню Победы	Разработка и презентация проекта	Апрель- май

Иные компоненты

Условия реализации программы

Для организации и осуществления образовательного процесса необходим ряд компонентов, обеспечивающих его эффективность:

Помещение: площадью на одного ребенка 4,5м, гардероб, санитарная комната.

Оборудование:

- Стулья;
- Столы;
- Мольберты;
- Шкафы.

Инструменты, приспособления:

- карандаши простые М; 2М; Т; ТМ;
- кисти для акварели №1; №2; №3; №4;
- цветные карандаши;
- светильник;
- подложки со скрепками (для пленера);
- ножницы;
- стеки;
- канцелярские ножи.

Материалы:

- краски акварельные;
- гуашь;
- уголь;
- восковые мелки;
- кубы для постановки натюрмортов;
- драпировки;
- предметы быта (бидон, заварочный чайник, кружка, кувшин, разнос, тарелки...);
- гипсовые геометрические фигуры (шар, куб, цилиндр...);
- природные элементы (ветки, сухие букеты...);
- муляжи (овощи, фрукты).

Технические средства обучения:

- телевизор;
- ноутбук

Кадровое обеспечение. Для реализации дополнительной общеразвивающей программы «Живопись и графика» требуется педагог, обладающий профессиональными знаниями в области изобразительного искусства и декоративно-прикладного творчества или учитель предмета ИЗО и «технологии», знающий специфику организации дополнительного образования.

Список литературы для педагога

Нормативно-правовые документы

1. Федеральный закон от 29.12.2012г. № 273-ФЗ «Об образовании в Российской Федерации»

2.Порядок организации и осуществления образовательной деятельности по дополнительным общеобразовательным программам, утв. приказом Министерства просвещения РФ от 09.11.2018г. № 196 (с изменениями от 30.09.2020г.)

3.Указ Президента Российской Федерации от 21.07. 2020 года № 474 «О национальных целях развития Российской Федерации на период до 2030 года»

4.Национальный проект «Образование» (утв. президиумом Совета при Президенте РФ по стратегическому развитию и национальным проектам (протокол от 24 декабря 2018г. № 16);

5.Приказ Министерства просвещения РФ от 3 сентября 2019 г. № 467 «Об утверждении Целевой модели развития региональных систем дополнительного образования детей»

Иные документы

1.Методические рекомендации по разработке и оформлению дополнительных общеразвивающих программ в организациях, осуществляющих образовательную деятельность в Иркутской области (составители Т.А. Татарникова, Т.П. Павловская. – Иркутск, 2016г, 21 с.)

Литература.

1. Базанова М. Д. Пленэр. - М., 1994.;
2. Дубровская Н. В. Приглашение к творчеству. - СПб., 2004. ;
3. Комарова Т. С., Размыслова А. В. Цвет в детском изобразительном творчестве. - М., 2002.
4. Компанцева Л. В. Поэтический образ природы в детском рисунке. - М., 1985.
5. Ли Н.Г. Основы учебного академического рисунка. - М., 2006
6. Парромон, Х. М. Полный курс живописи и рисунка. Основы рисунка / Х.М. Парромон, пер. с исп. Ольга Вартанова. Паррамон Эдиссон, Испания, 1994. – 127с., ил. 1994
7. Парромон, Х. М. Полный курс живописи и рисунка. Основы живописи / Х.М. Парромон, пер. с исп. Ольга Вартанова. Паррамон Эдиссон, Испания, 1994. – 128с., ил.1994.

Список литературы для детей

1. **Бутромеев В.П.** Мифы и легенды древних славян/Владимир Бутромеев; под ред. В.П Бутромеева, В.В Бутромеева. – М.: Вече, 2009. – 240 с.: ил. – (Заветная Россия). 2009
2. **Визер В.** Живописная грамота. Основы искусства изображения. – СПб.: Питер, 2016. – 192 с.
3. **Визер В.** Живописная грамота. Основы пейзажа. – СПб.: Питер, 2016. – 192 с. 2016
4. **Визер В.** Живописная грамота. Система цвета. – СПб.: Питер, 2016. – 192 с. 2016
5. **Грушко Е.А.,** Медведев Ю.М. Русские Легенды и предания. – М.: Изд – во Эксмо, 2004.- 208., илл. – (Золотые сказки), 2004

**ДОКУМЕНТ ПОДПИСАН
ЭЛЕКТРОННОЙ ПОДПИСЬЮ**

СВЕДЕНИЯ О СЕРТИФИКАТЕ ЭП

Сертификат 226532536287478012381166593962040472429943184036

Владелец Агафонова Елена Валентиновна

Действителен с 29.08.2022 по 29.08.2023